

Manuel de l'opérateur

Débroussailleuse épaveuse

BS62

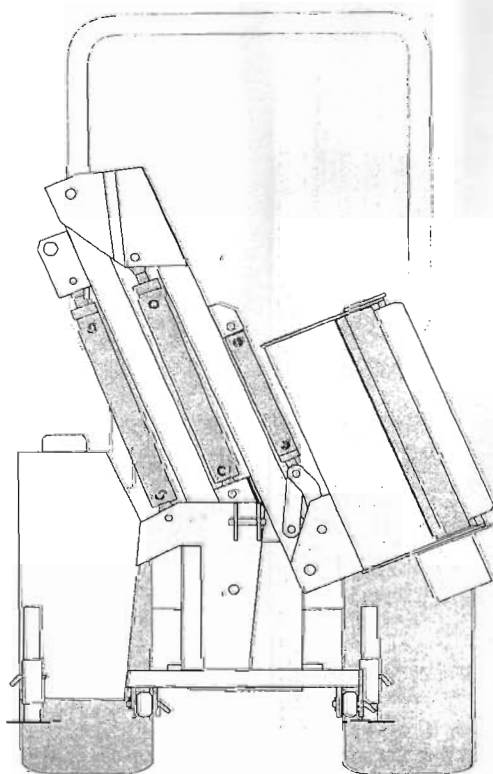

VERT SERVICE SA

Rue de Nazareth, 10 – B4651 Battice

☎ +32.(0)87.67.89.48 - ☎ +32.(0)87.66.07.75

www.vertservice.net – info@vertservice.net

1.2. Introduction

Lisez attentivement ce manuel avant toute utilisation. Veuillez respecter les consignes pour éviter tout accident.

Ce manuel fait partie intégrante de la machine. Avant livraison de la machine neuve, votre dealer doit en faire l'inspection pour une performance parfaite de la machine.

La machine est destinée à la tonte de l'herbe. Toute autre utilisation sera considérée comme mauvaise utilisation et n'engagera pas la responsabilité du fournisseur.

La machine doit être utilisée, entretenue et réparée par des personnes aptes à le faire.

Toute modification à la machine dégage le fournisseur de toute responsabilité en cas d'accident.

1.3. Sécurité

Respectez les instructions des signaux :
DANGER – WARNING (endroit très dangereux)
CAUTION – (prudence requise)

Lisez attentivement les messages de sécurité de ce manuel.

Les autocollants de sécurité sur la machine doivent être toujours lisibles.

Au besoin, les remplacer.

Seules des personnes ayant lu ce manuel, peuvent utiliser la machine.

Maintenez la machine toujours en parfait état de marche.

Si vous ne comprenez pas certains passages du manuel, demandez conseil à votre dealer.

1.4. Garantie

A la livraison de la machine neuve, vérifiez si elle est en bon état et complète.

Toute réclamation doit être faite dans les 8 jours.

La garantie est de 1 an à partir de la date de livraison.

La garantie ne couvre pas les coûts de main d'œuvre ni les frais de transport.

La garantie ne s'applique pas dans les cas suivants :

- utilisation au-delà des limites de la machine telles que spécifiées dans ce manuel
- non respect des instructions
- modifications techniques de la machine ou utilisation de pièces de remplacement non d'origine

VERT SERVICE SA

Rue de Nazareth, 10 – B4651 Battice

☎ +32.(0)87.67.89.48 - ☎ +32.(0)87.66.07.75

www.verts-service.net – info@verts-service.net

1.5. Signaux de danger

- 1) Avant tout usage de la machine, prière de lire attentivement ce manuel.
- 2) Evitez les projections d'objets : gardez les distances par rapport à la machine pendant le travail (vous et le public).
- 3) Attention aux coupures aux membres.
- 4) Les lames rotatives sont dangereuses. Ne mettez pas vos pieds et vos mains sous la machine en mouvement.
- 5) Dangers de blessures pendant l'entretien.

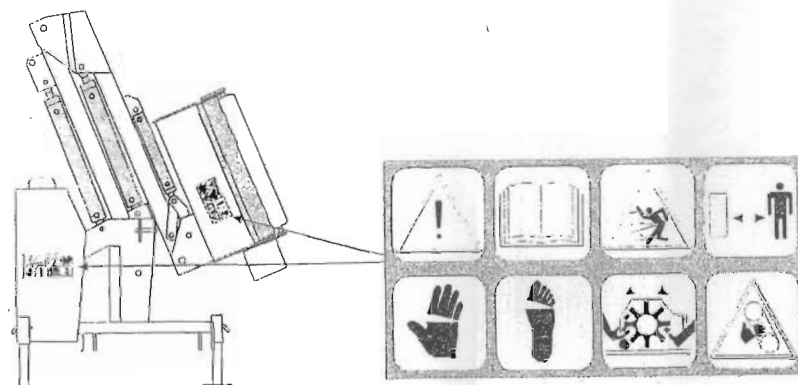

1.6. Manutention

Lever la machine uniquement par les trous de levage prévus à cet effet. C'est une opération dangereuse qui ne peut être menée que par des personnes entrainées. La machine pèse 270 kg : il faut donc des engins de levage appropriés.

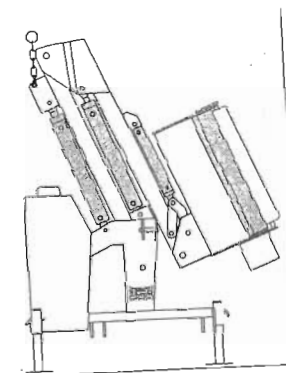

VERT SERVICE SA

Rue de Nazareth, 10 – B4651 Battice

+32.(0)87.67.89.48 - +32.(0)87.66.07.75

www.verts-service.net – info@verts-service.net

1.7. Données techniques

Modèle	Bras	Largeur travail	Nombres couteaux	Dimensions (cm)	Vitesse max rotor	Poids
BS62P26TF60	2,6 m	60 cm	32	110x60x150	3000T/min	270 kg (sans huile)

2.1. Prévention des accidents

Le fournisseur décline toute responsabilité en cas de dommages dûs au non respect des précautions de sécurité.

- 01- Respecter les instructions données par les symboles des autocollants.
- 02- Ne jamais toucher une pièce en mouvement.
- 03- Toute intervention sur la machine doit se faire lorsque le moteur du tracteur est arrêté.
- 04- Interdiction de transporter des personnes ou des animaux sur la machine.
- 05- Interdiction aux personnes sans permis de conduire, inexpertes, ou en mauvaise santé, de conduire le tracteur équipé de la machine.
- 06- Bien respecter les mises en gardes de ce manuel.
- 07- Avant de démarrer le tracteur et sa machine, bien vérifier que toutes les sécurités sont en ordre.
- 08- Respecter le code de la route sur la voie publique.
- 09- Bien étudier et devenir familier des instruments de contrôle avant de commencer tout travail.
- 10- Porter des vêtements adéquats. Jamais de vêtements flottants ou trop larges qui pourraient être happés par les pièces en mouvement.
- 11- Avant de démarrer la machine, vérifier aux alentours, la présence non souhaitée de personnes (spécialement des enfants) ou d'animaux.
- 12- Ne jamais quitter le siège du tracteur lorsque la machine est en mouvement.
- 13- Vérifier la vitesse de la prise de force (PTO).
- 14- Interdiction de travailler avec la machine sans ses protections.
- 15- Bien vérifier le positionnement et la qualité du cardan.
- 16- Ne jamais engager la prise de force lorsque le moteur du tracteur est arrêté.

VERT SERVICE SA

Rue de Nazareth, 10 – B4651 Battée

+32.(0)87.67.89.48 - +32.(0)87.66.07.75

www.verts-service.net -- info@verts-service.net

2.2. Maintenance

ATTENTION

Il est essentiel de désengager la prise de force du tracteur, abaisser la machine au sol, arrêter le moteur du tracteur et attendre l'arrêt complet. Bloquer le frein du tracteur. L'ensemble, tracteur-machine, sera sur un terrain plat, horizontal.

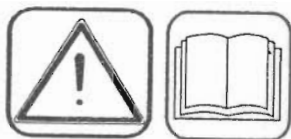

- 1- Vérifier périodiquement que les boulons sont bien serrés. Resserrer si nécessaire. Il est conseillé d'utiliser une clé dynamométrique en respectant les valeurs :
 - 26 Nm pour les boulons M8 classe résistance 8.8
 - 52 Nm pour les boulons M10 classe résistance 8.8
 - 90 Nm pour les boulons M12 classe résistance 8.8
 - 142 Nm pour les boulons M14 classe résistance 8.8
- 2- Toujours porter des vêtements adéquats pendant ce travail.
- 3- Toujours utiliser des pièces d'origine.

3.1. Connection au tracteur

PRECAUTIONS

- 1- Vérifier que la vitesse de rotation de la prise de force du tracteur correspond à celle autorisée pour la machine (une tolérance de 50 T/min est acceptée).
- 2- Vérifier que le tracteur est suffisamment puissant pour porter la machine.
- 3- Vérifier que le relevage « 3 points » du tracteur est adapté.
- 4- Vérifier que le tracteur peut travailler en toute sécurité (attention au danger de renversement).
- 5- Bien relire les instructions du manuel du tracteur.
- 6- Vérifier que la machine soit bien pourvue de toutes ses protections.



VERT SERVICE SA

Rue de Nazareth, 10 – B4651 Battice

+32.(0)87.67.89.48 - +32.(0)87.66.07.75

www.verts-service.net – info@verts-service.net

3.2. Accrochage de la machine au tracteur

L'accouplement de la machine au tracteur est une opération très dangereuse. Cette opération doit être réalisée par des personnes qualifiées. Le moteur du tracteur doit être à l'arrêt.

Toujours porter des vêtements adéquats.

Attention aux mains et aux pieds !

Accrocher la machine aux bras inférieurs du tracteur, ensuite accrocher le 3^{ème} point.

VERIFIER :

- présence des protections A et B
- hauteur de coupe

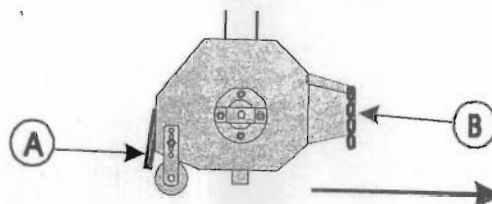

3.3. Réglage hauteur de coupe

- 1- Placer la tondeuse en position verticale sur le sol.
- 2- Desserrer les boulons A.
- 3- Placer le support au rouleau B à la hauteur désirée.
- 4- Resserrer les boulons A

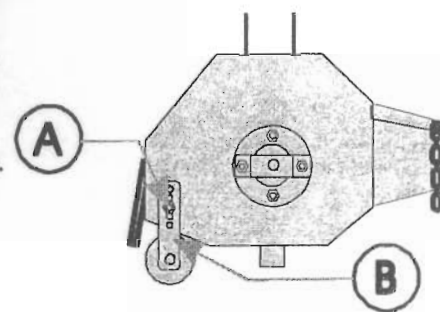

3.4. Utilisation

Si lors du travail, le niveau de bruit devait dépasser 80dbA, il y a lieu de porter des protections sur les oreilles. Veuillez adapter la vitesse d'avancement du tracteur aux conditions de travail (type d'herbe, relief du terrain). Il ne faut jamais dépasser 3km/h. Ne pas utiliser la machine dans les pierres et autre corps étrangers. En cas de vibrations de la machine, il faut l'arrêter et contrôler les parties rotatives.

4.1. Maintenance

Les fréquences d'entretien se réfèrent à un usage normal. Elles sont indicatives. Un environnement de travail poussiéreux exigera des entretiens plus fréquents. Avant d'injecter la graisse, il faut nettoyer les points de graissage afin d'éviter la pénétration de poussière dans la machine.

4.2. Lubrification et graissage

Boîtier :

Huile AGIP ROTRA MP 80W90

Quantité : 0,4 litre

VERT SERVICE SA

Rue de Nazareth, 10 – B4651 Battice

+32.(0)87.67.89.48 - +32.(0)87.66.07.75

www.verts-service.net – info@verts-service.net

Circuit hydraulique :
Huile AGIP OSO46
Quantité : 65 litres

Graissage :
AGIP GR MU EP2

- A) graisser toutes les 8 heures de travail
- B) graisser toutes les 16 heures

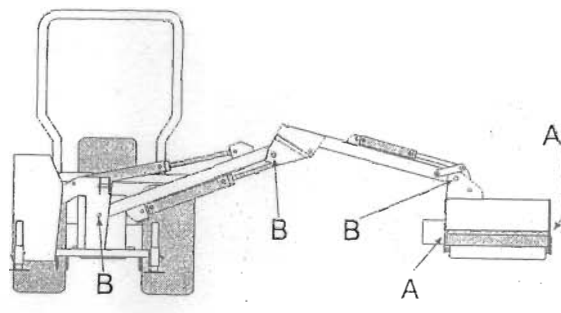

En cas de travail dans un environnement humide ou poussiéreux, il faut graisser plus fréquemment.

ATTENTION : Les roulements des supports de couteaux, sont prégraissés pour 300 heures et un maximum de 1 an.

4.3. Remplacement des couteaux

Avant toutes interventions, il faut arrêter le moteur du tracteur, et débrayer la prise de force. Porter des gants de protection.

- 1- Placer la tondeuse verticalement sur le sol
- 2- Desserrer les boulons A
- 3- Remplacer les couteaux B avec de nouveaux couteaux d'origine
- 4- Remplacer, si nécessaire les boulons A défectueux ou usés

4.5. Remisage

Le moteur du tracteur doit être arrêté, et le frein serré. Laver la machine avec un nettoyeur haute pression en gardant une distance de 1m entre l'opérateur et la machine. Remplacer les pièces défectueuses, serrer les boulons. Huiler légèrement les pièces non peintes. Protéger la machine avec une bâche. Entreposer la machine dans un endroit sec.

5. Commande de pièces de rechange

Toujours utiliser des pièces d'origine. Indiquer le modèle et l'année de la machine, ainsi que le numéro de la pièce, sa description.

Les termes Gauche et Droite se réfèrent au point de vue arrière de la machine.

VERT SERVICE SA

Rue de Nazareth, 10 – B4651 Battice

+32.(0)87.67.89.48 - +32.(0)87.66.07.75

www.verts-service.net – info@verts-service.net